

SRTRAC *slight and rigid traction*

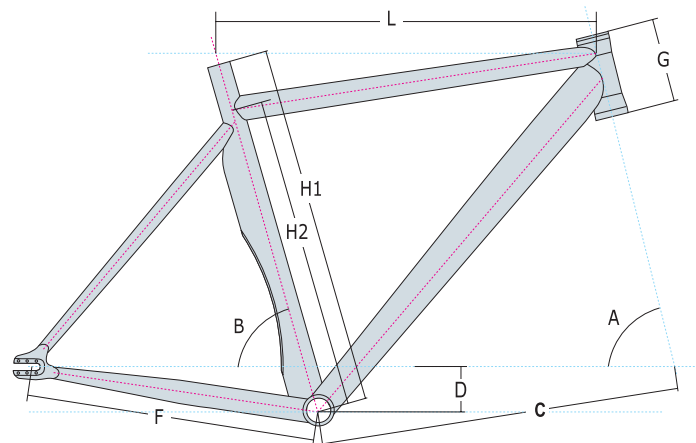

H1	Bottom bracket / down tube centre lock Eje Pedalier / tope centro tubo vertical
H2	Bottom bracket / horizontal tube centre Eje Pedalier / centro tubo horizontal
L	Down tube imaginary centre / headset centre Centro imaginario tubo vertical / centro tubo dirección
G	Headset length Longitud tubo dirección
F	Bottom bracket / rear wheel axle Eje pedalier / eje rueda trasera
C	Bottom bracket / front wheel axle Eje pedalier / eje rueda delantera
D	BB offset Altura Caja Pedalier
B	Seat angle Ángulo del sillín
A	Head tube angle Ángulo de dirección

The track offers the most fantastic laboratory for high tech cycling. For the design of the VOLTIA, we worked with Joan Llaneras, current Madison world champion, who won that trophy on this very bike. His experience, along with many tests produced a bicycle that offers imaginative solutions for reducing those tenths of seconds so important in this sport.

La pista representa el más fantástico laboratorio del ciclismo de alta tecnología. Para el desarrollo de nuestra bicicleta VOLTIA, hemos contado con la aportación de Joan Llaneras, actual campeón del mundo de Madison precisamente a lomos de esta bicicleta. Su experiencia y los muchos test realizados han sacado a la luz un producto que aporta soluciones imaginativas para conseguir reducir esas décimas de ventaja tan importantes en esta disciplina.

La piste représente le laboratoire le plus épatant du cyclisme de haute technologie. Pour la mise au point de notre vélo VOLTIA, nous avons bénéficié de la contribution de Joan Llaneras, actuel champion du monde de Madison précisément sur ce vélo. Son expérience et les nombreux tests réalisés ont révélé un produit qui apporte des solutions créatives pour réduire les dixièmes de seconde d'avance si importantes dans cette discipline.

DIMENSIONS

	H1	H2	L	G	F	C	D	A	B
S	470	403	520	90	396	531	65	76	74,5
M	500	434	540	110	396	531	65	76	74
L	520	454	560	130	396	531	65	76	74
XL	540	474	580	150	396	531	65	76	72,8

Correspondencia de tallas **Size equivalences**

S - 49/50/51

M - 52/53/54

L - 54/55/56

XL - 56/57/58

